Fitting instructions

Make: VW / Audi / Seat

Golf IV 4-motion sedan ; 1999 ->

Golf IV 4-motion variant ; 2000 ->

A3 Quattro (4wd)sdn; 1999->

Leon 4x4; 01-

Type: 3384



- NL Montagehandleiding
- GB Fitting instructions
- D Montageanleitung
- F Instructions de montage
- S Monteringsanvisningar
- DK Montagevejledning
- E Instrucciones de montaje
- I Istruzioni per il montaggio
- PL Instrukcja montażu
- SF Asennusohjeet
- CZ Pokyny k montáži
- H Szerelési útmutató
- RUS Руководство для монтажа

BRiNK®

Your perfect fit
brink.eu

FASTENING MEANS:

- 4x bolt M10x35
- 2x bolt M10x80 (10.9)
- 2x bolt M14x100
- 2x self-locking nut M10 (10)
- 2x nut M14
- 4x plainwasher M10
- 4x plainwasher M14
- 4x springwasher M10

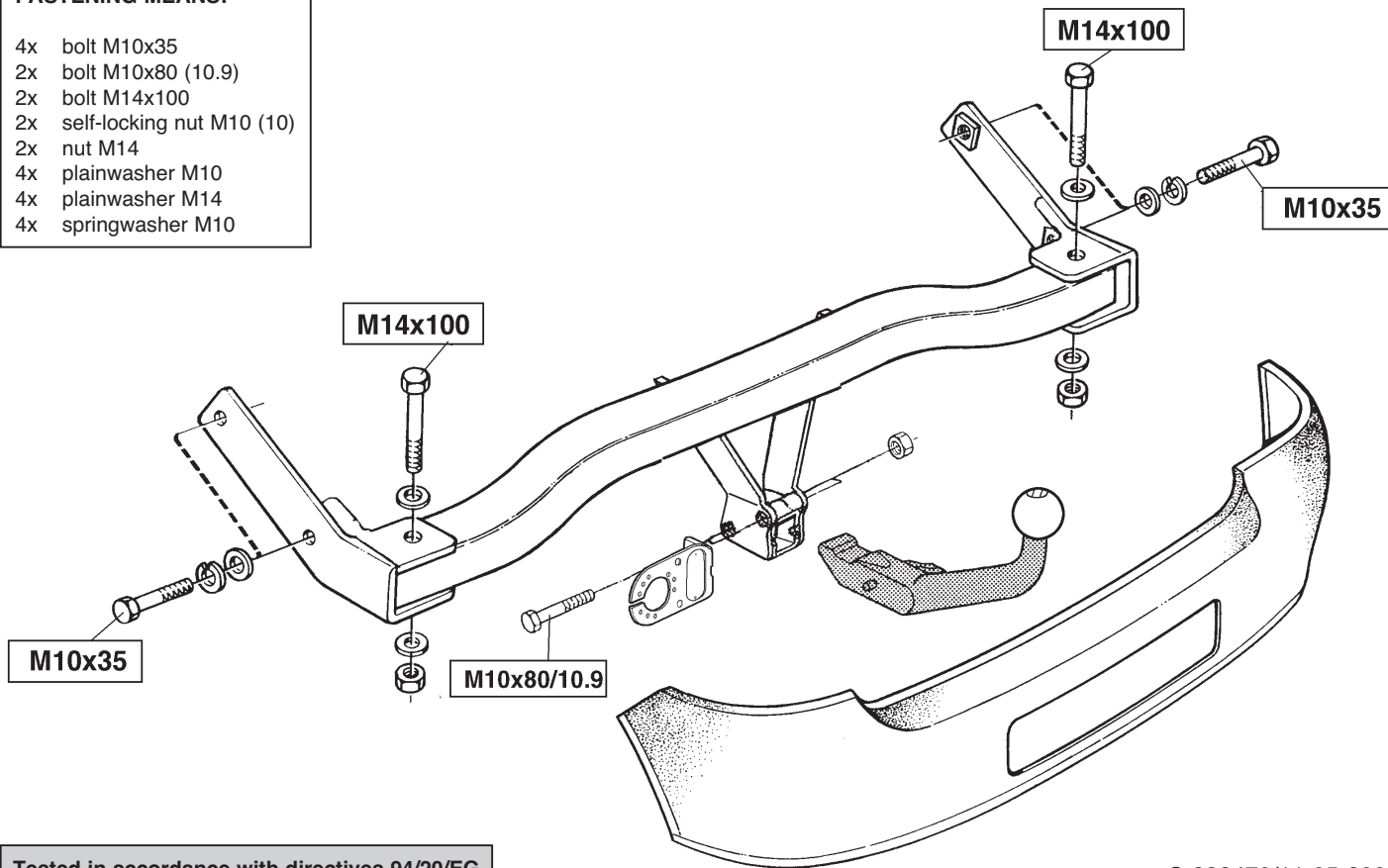

Tested in accordance with directives 94/20/EG



Koppelingsklasse : A 50-X
Nr. typegoedkeuring : e11 00-2667
D- Waarde : 8,7 kN
Max. massa aanhangwagen : 1600 kg
Max. verticale last : 75 kg

MONTAGEHANDLEIDING: VW Golf IV 4-motion sedan / variant

1. Verwijder de zijpanelen in de bagageruimte en de achterlichten.
2. Demonteer de bumper. Let op!: Neem voor het verwijderen van de bumper de kentekenplaatverlichting los. Zaag het onderste deel uit de bumper volgens het voorbeeld in de template.
3. Demonteer het bumperbinnenwerk en diens bevestigingen. Deze worden niet herplaatst!
4. Schuif de steunen losjes op het frame van de auto. Zie de tekening !
5. Bevestig de dwarsbalk aan de steunen maar zet deze nog niet vast. Zie de tekening !
6. Draai alle bouten met behulp van een momentsleutel vast.
7. Monteer het elektrisch systeem.
8. Monteer de bumper. Monteer de zijpanelen weer in de bagageruimte, monteer ook de achterlichten.
9. Monteer de kogelstang en de stekkerplaat volgens de tekening.
10. Draai de bouten met behulp van een momentsleutel vast.

AUDI A3 QUATTRO(4wd) 99- Sedan

1. Verwijder de zijpanelen.
2. Maak de 13 bevestigingspunten van de bumper los.
3. Verwijder het bumperbinnenwerk - dit wordt niet herplaatst! Zaag de onderste twee chassisbouten voor de bumperbalk af.
4. Schuif de steunen losjes op het frame van de auto. Zie de tekening!
5. Bevestig de dwarsbalk aan de steunen maar zet deze nog niet vast. Zie de tekening!
6. Draai alle bouten met behulp van een momentsleutel vast.
7. Monteer het elektrisch systeem.
8. Monteer de bumper en de zijpanelen.
9. Monteer de kogelstang en de stekkerplaat volgens de tekening.
10. Draai de bouten met behulp van een momentsleutel vast.

Aanhaalmomenten voor bouten en moeren (8.8):

M10	46 Nm
M14	125 Nm
(10,9):	
M10	60 Nm (met zelfborgende moer)

SEAT LEON 4x4

1. Verwijder de zijvoering en de plastic drempel van de kofferbak.
2. Verwijder de bumper en maak een uitsnijding in de bumper zoals op de sjabloon. **NB: Maak de nummerplaatverlichting los!**
3. Verwijder de stootbalk. Deze wordt niet opnieuw aangebracht.
4. Maak een uitsnijding in de afdekkap zoals op de sjabloon.
5. Breng de uiteinden losjes op het chassis van de auto aan. Zie figuur.
6. Breng de dwarsligger op de uiteinden aan. Zie figuur.
7. Draai alle bouten met een momentsleutel aan.
8. Breng de bumper aan.
9. Breng het omhulsel en de elektrische stekkerbusplaat aan. Zie figuur.
Draai alle bouten met een momentsleutel aan.
10. Breng de zijvoering en de plastic drempel opnieuw aan.

BELANGRIJK:

- * Voor eventueel noodzakelijke aanpassing(en) "van het voertuig" dient men de dealer te raadplegen.
- * Indien op de bevestigingspunten een bitumen of anti-dreunlaag aanwezig is, dient deze verwijderd te worden.
- * Vergeet de veer- en sluitringen niet.
- * Kwaliteit bouten 8.8 ; moeren 8, of indien anders vermeld in montagehandleiding 10.9 / 10.
- * Voor het max. trekgewicht en de max. toegestane kogeldruk van uw voertuig, dient u uw dealer te raadplegen.
- * Het is aan te bevelen om na ca. 1000 km (gebruik) de boutverbindingen volgens tabel na te trekken of te controleren.
- * Bij het boren dient men er zorg voor te dragen, dat rem- en brandstofleidingen niet worden geraakt.
- * Verwijder "indien aanwezig" de plastic dopjes uit de puntlasmoeren.



Couplings class : A 50-X
Approval number : e11 00-2667
D- Value : 8,7 kN
Max. trailers dimensions : 1600 kg
Max. vertical load : 75 kg

FITTING INSTRUCTIONS: VW Golf IV 4-motion sedan / variant

1. Remove the side lining, plastic sill in the luggage plus the rear lights.
2. Remove bumper (Torx head screws around each wheel arch, along lower edge of rear panel, beneath each light cluster (light cluster must be removed for all models) and along top edge of bumper. Note!: Losen licensplate lightning before you remove the bumper. Cut out in the lower part of the bumper as shown in the template.
3. Remove bumperbeam and its fastenings. Do not mount it back again!
4. Fit the ends loosely to the frame-members on the car. See illustration!
5. Fit the cross-beam loosely to the ends. See illustration !
6. Tighten all bolts with a torque wrench.
7. Fit electricity.
8. Fit the bumper. Replace the side lining and plastic sill in luggage plus the rear lights.
9. Fit the ball and electrical socketplate as shown in the illustration.
10. Tighten the bolts with a torque wrench.

AUDI A3 QUATTRO(4wd) 99- Sedan

1. Remove the plastic sill.
2. Remove bumper (Torx head screws around each wheel arch, along lower edge of rear panel, beneath each light cluster (light cluster must be removed for all models) and along top edge of bumper.
3. Remove bumperbeam-Do not mount it back again !Cut of the two lower bolts from the body to the bumperbeam.
4. Fit the ends loosely to the frame-members on the car. See illustration!
5. Fit the cross-beam loosely to the ends. See illustration !
6. Tighten all bolts with a torque wrench.
7. Fit electricity.
8. Fit the bumper and plastic sill .
9. Fit the ball and electrical socketplate as shown in the illustration.
10. Tighten the bolts with a torque wrench.

Torque settings for nuts and bolts (8.8):

M10	46 Nm
M14	125 Nm
(10,9):	
M10	60 Nm (Self locking nut)

SEAT LEON 4X4 01-

1. Remove the side lining and the plastic sill from the luggage.
2. Remove bumper (Torx head screws around each wheel arch, along lower edge of rear panel, beneath each light cluster (light cluster must be removed for all models) and along top edge of bumper. Cut out in the bumper as shown in the template. **Note ! Losen licensplate lighting.**
3. Remove bumperbeam. This will not be re-placed.
4. Cut out in the concealing cover as shown in the template.
5. Fit the ends loosely to frame-members on the car. See illustration.
6. Fit the cross-beam to the ends. See illustration.
7. Tighten all bolts with a torque wrench.
8. Fit the bumper.
9. Fit the housing and the electrical socketplate. See illustration. Tighten all bolts with a torque wrench.
10. Replace the side lining and the plastic sill.

NOTE:

- * Remove the insulating material from the contact area of the fitting points.
- * All bolts are quality 8.8 - nuts 8. or when mentioned in fitting instructions 10.9 / 10.
- * Don't forget the spring- and plain washers.
- * Please consult your car dealer, or owners manual for the max. permissible towing mass.
- * It is recommendable to retighten all fixing bolts and nuts after the towbar has been in use for some 1000 km/600 miles.
- * Do not drill through brake-or fuellines.
- * Remove (if present) the plastic caps from the spot welding nuts.



Kupplungsklasse : A 50-X
Genehmigungsnr. : e11 00-2667
D-Wert : 8,7 kN
Max. Masse Anhänger : 1600 kg
Stützlast : 75 kg

MONTAGEANLEITUNG: VW Golf IV 4-Radantrieb Sedan / Variant

1. Die Seitenverkleidung im Kofferraum sowie die Rückleuchten entfernen.
2. Die Stoßstange entfernen. Anmerkung: Vor dem Entfernen der Stoßstange die Nummernschildbeleuchtung lösen. Gemäß der Schablone aus der Stoßstange im unteren Bereich ein Stück heraus-schneiden.
3. Die Stoßstangeninnenverkleidung und deren Befestigungen entfernen, diese werden später nicht mehr benötigt!
4. Die Halterungen halbfest an die Fahrgestellträger des Fahrzeugs montieren, siehe Skizze!
5. Den Querträger halbfest an den Halterungen befestigen, siehe Skizze!
6. Alle Schrauben mit einem Drehmomentschlüssel anziehen.
7. Die Kabel anschließen
8. Die Stoßstange montieren. Die Seitenverkleidung im Kofferraum wieder anbringen.
9. Die Kugel und Steckerplatte skizzengemäß anbringen.
10. Alle Schrauben mit einem Drehmomentschlüssel anziehen.

AUDI A3 QUATTRO (4-Radantrieb) 99 - Sedan

1. Die Verkleidung entfernen.
2. Die 13 Befestigungen von der Stoßstange entfernen.
3. Die Stoßstangeninnenverkleidung entfernen, diese wird später nicht mehr benötigt! Gemäß der Schablone aus der Stoßstange im unteren Bereich ein Stück ausschneiden.
4. Die Halterungen halbfest an die Fahrgestellträger des Fahrzeugs montieren, siehe Skizze!
5. Den Querträger halbfest an den Halterungen befestigen, siehe Skizze!
6. Alle Schrauben mit einem Drehmomentschlüssel anziehen.
7. Die Kabel anschließen
8. Die Stoßstange und Verkleidung anbringen.
9. Die Kugel und Steckerplatte skizzengemäß anbringen.
10. Alle Schrauben mit einem Drehmomentschlüssel anziehen.

Anzugsdrehmomente für Verschraubungen 8.8):

M10	46 Nm
M14	125 Nm
(10,9):	
M10	60 Nm (mit selbstsichernder Mutter)

SEAT LEON 4x4 01-

1. Die Seitenwand und die Kunststoffverkleidung aus dem Kofferraum entfernen.
2. Die Stoßstange entfernen und den in der Schablone angegebenen Teil aus der Stoßstange ausschneiden. **Achtung! Die Nummernschildbeleuchtung lösen.**
3. Den Stoßstangenträger entfernen. Dieser wird nicht mehr benötigt.
4. Gemäß Schablone einen Teil aus der Abdeckung ausschneiden.
5. Die Enden halbfest an den Fahrgestellträgern befestigen (siehe Abbildung).
6. Den Querträger an den Enden befestigen (siehe Abbildung).
7. Alle Schrauben mit einem Drehmomentschlüssel anziehen.
8. Die Stoßstange einsetzen.
9. Das Gehäuse und die elektrische Steckdosenplatte anbringen (siehe Abbildung). Alle Schrauben mit einem Drehmomentschlüssel anziehen.
10. Seitenwand und Kunststoffverkleidung wieder einsetzen.

HINWEISE:

- * Für (eine) eventuell erforderliche Anpassung(en) "des Fahrzeugs" ist der Händler zu Rate zu ziehen.
- * Im Bereich der Anlageflächen muß Unterbodenschutz, Holraumkonservierung (Wachs) und Antidröhnmaterial entfernt werden.
- * Vor dem Bohren prüfen, daß keine, dort eventuell vorhandene Leitungen beschädigt werden können.
- * Alle Bohrspäne entfernen und gebohrte Löcher gegen Korrosion schützen.
- * Nur mitgelieferte Schrauben, Federringe und Muttern der vorgeschriebenen Güteklassen verwenden.
- * Alle Befestigungsschrauben nach ca. 1000 km Anhängerbetrieb nachziehen.
- * Die Kupplungskugel ist sauber zu halten und zu fetten.
- * Entfernen Sie "falls vorhanden", die Plastikkappen von den Punktschweißmuttern.
- * Für das höchstzulässige Zuggewicht und den erlaubten Kugeldruck Ihres Fahrzeugs ist Ihr Kfz-Händler zu befragen.



Catégorie de couple : A 50-X
No. d'homologation : e11 00-2667
Valeur D : 8,7 kN
Masse max. de la remorque : 1600 kg
Charge verticale max. : 75 kg

INSTRUCTIONS DE MONTAGE: VW Golf IV 4-motion berline / divers

1. Enlever le revêtement latéral ainsi que le rebord en plastique dans le coffre ainsi que les phares arrière.
2. Enlever le pare-chocs. Attention: détacher l'éclairage de la plaque d'immatriculation avant d'enlever le pare-chocs. Découper la partie inférieure du pare-chocs comme l'indique le modèle.
3. Enlever la barre du pare-chocs et ses fixations. Ne pas la remettre en place!
4. Fixer les extrémités sans serrer aux éléments du châssis de la voiture. Voir l'illustration!
5. Fixer sans serrer la barre transversale aux extrémités. Voir l'illustration!
6. Serrer tous les boulons avec une clef dynamométrique.
7. Raccorder les branchements électriques.
8. Fixer le pare-chocs. Remettre en place le rebord en plastique et le revêtement latéral dans le coffre ainsi que les phares arrière.
9. Monter la rotule et la prise électrique comme le montre l'illustration.
10. Serrer tous les boulons avec une clef dynamométrique.

AUDI A3 QUATTRO (4 roues motrices) 99 - berline

1. Enlever le rebord en plastique
2. Détacher les 13 fixations du pare-chocs.
3. Enlever la barre du pare-chocs. Ne pas la remettre en place! Enlever les deux boulons du bas du châssis de la barre du pare-chocs.
4. Fixer les extrémités sans serrer aux éléments du châssis de la voiture. Voir l'illustration!
5. Fixer sans serrer la barre transversale aux extrémités. Voir l'illustration!
6. Serrer tous les boulons avec une clef dynamométrique.
7. Faire les raccords électriques.
8. Fixer le pare-chocs et le rebord en plastique.
9. Monter la rotule et la prise électrique comme le montre l'illustration.
10. Serrer les boulons avec une clef dynamométrique.

Moment de serrage des boulons et écrous (8.8):

M10	46 Nm
M14	125 Nm
(10,9):	
M10	60 Nm (avec écrou à autoverrouillage)

SEAT LEON 4x4 01-

1. Déposer le panneau latéral et la garniture en plastique du coffre.
2. Déposer le pare-chocs et découper la partie du pare-chocs indiquée sur le modèle. **Attention ! Détacher l'éclairage de la plaque minéralogique.**
3. Déposer la barre du pare-chocs ; celle-ci ne sera pas remise en place.
4. Déposer le cache comme indiqué sur le modèle.
5. Monter les extrémités, sans serrer, sur les poutres du châssis du véhicule. Voir la figure.
6. Fixer la poutre transversale aux extrémités. Voir la figure.
7. Serrer tous les boulons au couple de serrage indiqué.
8. Fixer le pare-chocs.
9. Monter la prise électrique. Voir la figure. Serrer tous les boulons au couple de serrage indiqué.
10. Remettre en place le panneau latéral et la garniture en plastique.

REMARQUE:

- * Pour une/des adaptations indispensables sur le véhicule, veuillez consulter le concessionnaire.
- * Enlever la couche de bitume ou d'anti-tremblement qui recouvre éventuellement les points de fixation.
- * Ne pas oublier les rondelles Grower et les rondelles de blocage.
- * Qualité de boulons 8.8; écrous 8, ou si indiqué autrement dans les instructions de montage 10.9/10.
- * Pour connaître le poids de traction maximum et le poids en flèche sur la rotule autorisée du véhicule, veuillez consulter votre concessionnaire.
- * Un contrôle de la boulonnerie doit être effectué après les 1000 premiers kilomètres de remorquage.
- * Veiller en perçant à ne pas endommager les conduites de frein et de carburant.
- * Retirer "si présents" les embouts en plastique des écrous de soudure par point.



Kopplingsklass : A 50-X
Typgodkännande nr. : e11 00-2667
D- värde : 8,7 kN
Maximassa släpvagn : 1600 kg
Max. vertikale belastning : 75 kg

MONTERINGSANVISNING: VW Golf IV 4-motion sedan / variant

1. Demontera sidoklädsel, plasttröskel i bagaget samt baklycktor.
2. Demontera stötfångare. OBS ! Lossa skyltbelysning innan du tar bort stötfångare, gör ett urtag i nedre delen av stötfångare enl skärmall.
3. Demontera stötfångarbalk och dess fästen-återmonteras ej!
4. Montera gavlar löst i bilens rambalkar.Se bild!
5. Montera tvärbalken löst till gavlarna.Se bild!
6. Momentdrag samtliga skruvförband.
7. Montera el.
8. Montera stötfångare samt sidoklädsel,plasttröskel och baklycktor.
9. Montera kula och kontakthållare enligt bild.
10. Momentdrag skruvförbandet.

AUDI A3 QUATTRO(4wd) 99- Sedan

1. Demontera plasttröskel .
2. Demontera stötfångare med totalt 13 st fästpunkter .
3. Demontera stötfångarskena -återmonteras ej! Skär av de två undre skruvarna i karossen till stötfångarskenan.
4. Montera gavlar löst i bilens rambalkar.Se bild!
5. Montera tvärbalken löst till gavlarna.Se bild!
6. Momentdrag samtliga skruvförband.
7. Montera el .
8. Montera stötfångare samt plasttröskel .
9. Montera kula och kontakthållare enligt bild.
10. Momentdrag skruvförbandet.

Åtdragningsmoment för skruvar och muttrar (8.8):

M10	46 Nm
M14	125 Nm
(10,9):	
M10	60 Nm (med självsäkrande mutter)

SEAT LEON 4x4 01-

1. Demontera sidoklädseln och plastträskeln i bagaget.
2. Demontera stötfångaren och gör ett urtag i stötfångaren enligt skärmall. **OBS ! Lossa skyltbelysningen**
3. Demontera krockbalken (återmonteras ej).
4. Gör ett urtag i insyningsskyddet enligt skärmall.
5. Montera gavlarna löst i bilens rambalkar. Se bild.
6. Montera tvärbalken till gavlarna. Se bild.
7. Momentdrag skruvförbanden.
8. Montera stötfångaren.
9. Montera huset samt kontakthållaren enligt bild. Momentdrag skruvförbanden.
10. Montera sidoklädseln samt plastträskeln.

OBS:

- * Om det finns ett bitumen- eller stötdämpande lager vid kontaktytor skall detta avlägsnas.
- * Glöm inte fjäder- och planbrickor.
- * Kvalitet skruvar 8:8; muttrar 8, eller om något annat anges i monteringsanvisningen 10.0/10.
- * För den maximalt tillåtna släpvagnsvikten som din bil får dra skall du kontakta din bilhandlare.
- * Vi rekommenderar att se efter eller kontrollera skruvförbanden enligt tabellen efter (ett bruk av) ca 1000 km.
- * Vid borring skall man se till att broms- och bränsleledningarna inte skadas.
- * Avlägsna de små plastlocken - om dessa finns - från punktsvetsmutterarna.



Koblingsklasse : A 50-X
Godkendelsenr. : e11 00-2667
D- værdi : 8,7 kN
Max. totalvægt trailer : 1600 kg
Max. vertikal last : 75 kg

MONTERINGSVEJLEDNING: VW Golf IV 4-motion sedan / variant

1. Fjern sidepanelet, kunststofprofilen samt baglygtesektionen i bagagerummet.
2. Fjern kofangeren. Obs: Løsn nummerpladebelysningen, inden kofangeren fjernes. Skær et stykke ud på undersiden af kofangeren som angivet på skabelonen.
3. Fjern kofangerstøtten med ophæng. Skal ikke monteres igen!
4. Monter endestykkerne på køretøjets chassis ifølge tegning.
5. Monter tværvangen manuelt på endestykkerne ifølge tegning.
6. Spænd alle bolte.
7. Tilslut alle ledninger.
8. Monter kofangeren. Monter sidepladerne, kunststofprofilen og baglygtesektionen i bagagerummet.
9. Monter kuglen og kontaktpladen som vist på tegningen.
10. Spænd alle bolte.

AUDI A3 QUATTRO (4wd) 99-Sedan

1. Fjern kunststofprofilen.
2. Løsn de 13 kofangerophæng.
3. Fjern kofangerstøtten. Denne anvendes ikke mere! Sav de to yderste bolte af på indersiden af kofangerstøtten.
4. Monter endestykkerne manuelt til køretøjets chassis ifølge tegning.
5. Monter tværvangen manuelt på endestykkerne ifølge tegning.
6. Spænd alle bolte.
7. Tilslut alle ledninger.
8. Monter kofangeren og kunststofprofilen.
9. Monter kuglen og kontaktpladen som vist på tegningen.
10. Spænd alle bolte.

Spændingsmoment for bolte og møtrikker (8.8):

M10 46 Nm

M14 125 Nm

(10,9):

M10 60 Nm (med selvlåsende møtrik)

SEAT LEON 4x4 01-

1. Fjern sidestykket og plastprofilen i bagagerummet.
2. Demonter kofangeren og skær et stykke ud af kofangeren ifølge skabelonen. **NB! Løsn nummerpladebelysningen.**
3. Fjern kofangerskinne; denne anvendes ikke mere.
4. Skær et stykke ud af indersiden ifølge skabelonen.
5. Monter endestykkerne manuelt på køretøjets chassis ifølge tegning.
6. Monter tværvangerne på endestykkerne ifølge tegning.
7. Spænd alle bolte.
8. Monter kofangeren.
9. Monter kuglehuset og kontaktpladen ifølge tegning. Spænd alle bolte.
10. Monter sidestykket og plastprofilen.

BEMÆRK:

- * Undervognsbehandlingen skal fjernes de steder hvor trækket ligger an mod bilen.
- * Efter montering af træk forsegles undervogns-behandlingen omkring anlægsstederne.
- * Brink træk er fremstillet i henhold til bilfabrikanternes foreskrifter.
- * Brink træk skal boltes fast, svejsning må ikke forekomme.
- * Husk fjeder- og planskiver.
- * Forhør hos din bilforhandler eller læs i din manual, hvor stor den maximale træklast er.
- * Kugelbolten er ISO Std. 1103
- * Anbefalet : Efter ca. 1000 km, efterspænd bolte og møtrikker
- * Fjern plasticpropperne "om de findes" fra de punktsvejsede møtrikker.

DENNE MONTERINGSVEJLEDNING SKAL MEDBRINGES VED SYN.



Koplingsklasse	: A 50-X
Nr. typegodkjennelse	: e11 00-2667
D- verdi	: 8,7 kN
Maksimal masse tilhenger	: 1600 kg
Maksimal loddrett belastning	: 75 kg

MONTERINGSINSTRUKSER: VW Golf IV 4-motion sedan / variant

1. Demonter sidebekledningen, plastpanelet i bagasjerommet og baklyktene.
2. Demonter de støtfangeren. OBS: løsne nummerplatebelysningen før du demonterer støtfangeren. Skjær ut et stykke på undersiden av støtfangeren i henhold til sjablonen.
3. Demonter støtfangerbjelken med dens festeanordninger. Denne skal ikke monteres igjen.
4. Monter endene løst på bilens sidevanger. Se tegningen!
5. Monter tverrbjelken løst på endene. Se tegningen!
6. Trekk til alle bolter med momentnøkkel.
7. Tilkoble alle ledninger.
8. Monter støtfangeren. Monter sidebekledningen og plastpanelet i bagasjerommet, samt baktlyktene.
9. Monter kulen med kontaktplaten som vist på tegningen.
10. Trekk til boltene med en momentnøkkel.

AUDI A3 QUATTRO (4wd) 99-Sedan

1. Demonter plastpanelet.
2. Demonter de 13 festepunktene på støtfangeren.
3. Demonter støtfangerbjelken med dens festeanordninger. Denne skal ikke monteres igjen. Skjær av de to underste boltene på støtfangerbjelkens chassis.
4. Monter endene løst på bilens sidevanger. Se tegningen!
5. Monter tverrbjelken løst på endene. Se tegningen!
6. Trekk til alle bolter med momentnøkkel.
7. Tilkoble alle ledninger.
8. Monter støtfangeren og plastpanelet.
9. Monter kulen med kontaktplaten som vist på tegningen.
10. Trekk til boltene med en momentnøkkel.

Tiltrekningsmomenter for skruer og muttere (8.8):

M10	46 Nm
M14	125 Nm
(10,9):	
M10	60 Nm (de seguridad)

Seat Leon 4x4 01-

1. Fjern sidebekledningen og plastpanelet i bagasjerommet.
2. Fjern støtfangeren og sag ut en del i støtfangeren i henhold til sjablonen. **MERK: Løsne nummerplatebelysningen.**
3. Demonter støtfangerbjelken. Denne skal ikke monteres igjen.
4. Skjær ut en del i skjulelokket/dekkplaten i henhold til sjablonen.
5. Monter endene løst på bilens sidevanger..
6. Monter tverrbjelken på endene. Se tegningen.
7. Trekk til alle bolter med momentnøkkel.
8. Monter støtfangeren.
9. Monter huset og kontaktplaten. Se tegningen. Trekk til alle bolter med momentnøkkel
10. Skift ut sidebekledningen og plastpanelet.

OBS:

- Fjern bunnbeskyttelsen, tetningsmidler for hulrom (voks) og isoleringsmaterialer fra kontaktoverflatene.
- Se til at eventuelle ledninger ikke kan bli beskadiget før du begynner å bore.
- Fjern alle borefliser og beskytt borehullene mot korrosjon.
- Bruk kun medleverte skruver, fjærringer og muttere av foreskrevet kvalitet.
- Kontakt Deres bliforhandler, som vil opplyse om Deres kjoetoys maksimale tillatte taueevne.
- Trekk till alle festeskruene etter ca 1000 kilometers bruk av trekkroken.
- Trekkrokens kule skalholdens ren og smøres.
- Fjern "om de finnes" plasthylsene fra punktsveisemutterne.



Clase de acoplamiento : A 50-X
No. de aprobación de tipo : e11 00-2667
Valor D : 8,7 kN
Masa máxima del remolque : 1600 kg
Carga vertical : 75 kg

INSTRUCCIONES DE MONTAJE:

VW Golf IV 4-transmisión sedan /variant

1. Retirar el revestimiento lateral, el surco laminar de plástico en el maletero así como las luces traseras.
2. Retirar el parachoques. ¡Atención! Soltar la iluminación de la placa de matrícula antes de retirar el parachoques. Recortar de la parte inferior del parachoques la parte indicada en la plantilla..
3. Retirar la barra del parachoques y sus sujeciones. ¡No volver a montarla!
4. Montar los extremos sin apretar del todo en los elementos de chasis del automóvil. ¡Véase la ilustración!
5. Montar sin apretar del todo el travesaño en los extremos. ¡Véase la ilustración!
6. Apretar todos los tornillos con una llave de apriete prefijado.
7. Conectar la parte eléctrica.
8. Montar el parachoques. Reemplazar el surco laminar de plástico en el maletero así como las luces traseras.
9. Montar la bola y la placha enchufe como indicado en la ilustración.
10. Apretar todos los tornillos con una llave de apriete prefijado.

AUDI A3 QUATTRO (4wd) 99- Sedan

1. Retirar el surco laminar de plástico.
2. Retirar las 13 sujeciones del parachoques.
3. Retirar la barra del parachoques. ¡No volver a montarla! Cortar los dos pernos inferiores del cuerpo a la barra del parachoques.
4. Montar los extremos sin apretar del todo en los elementos de chasis del automóvil. ¡Véase la ilustración!
5. Montar sin apretar del todo el travesaño en los extremos. ¡Véase la ilustración!
6. Apretar todos los tornillos con una llave de apriete prefijado.
7. Conectar la parte eléctrica.
8. Montar el parachoques. Reemplazar el surco laminar de plástico.
9. Montar la bola y la placha enchufe como indicado en la ilustración.
10. Apretar todos los tornillos con una llave de apriete prefijado.

Momentos de presión para tornillos y tuercas (8.8):

M10	46 Nm
M14	125 Nm
(10,9):	
M10	60 Nm (para tuerca de seguridad)

SEAT LEON 4x4 01-

1. Retirar el revestimiento lateral y el remate de plástico del maletero.
2. Retirar el parachoques y recortar el mismo de acuerdo con la plantilla. **¡Observación! Desprender la iluminación de la placa de matrícula.**
3. Retirar la viga del parachoques, la que no se volverá a poner.
4. Recortar la tapa de cobertura como indicada en la plantilla.
5. Sujetar, sin fijarlos del todo, los extremos en los componentes de armazón del coche. Véase la ilustración.
6. Sujetar el travesaño en los extremos. Véase la ilustración.
7. Sujetar todos los tornillos con una llave torsiométrica.
8. Fijar el parachoques.
9. Fijar el cuerpo y la placa enchufe de electricidad. Véase la ilustración. Sujetar todos los tornillos con una llave torsiométrica.
10. Volver a poner en su sitio el revestimiento lateral y el remate de plástico.

N.B.:

- * Para (una) eventual(es) adaptación(es) 'del vehículo' consúltese al concesionario.
- * Si en los puntos de fijación hay una capa de betún o anti-choque hay que quitarla.
- * No se olvide de las arandelas normales y de muelle.
- * Clase de pernos 8.8; tuercas 8, si se menciona de otro modo en la instrucción de montaje 10.9/10.
- * Consulte a su concesionario para el peso máximo de tracción y la presión de la bola admitida de su vehículo.
- * Se recomienda después de aprox. 1000 km. (de uso) que se verifique o controle la unión de pernos, según el cuadro.
- * Retirar, si presentes, los capuchones de plástico de las tuercas de soldadura por punto.



Classe di accoppiamento : A 50-X
No. approvazione del tipo : e11 00-2667
Valore D : 8,7 kN
Massa rim max. : 1600 kg
Carico max. sulla sfera : 75 kg

ISTRUZIONI PER IL MONTAGGIO:

VW Golf IV 4-motion sedan / variant

1. Rimuovere il rivestimento laterale ed il longherone in plastica dal bagagliaio e scollegare i fari posteriori.
2. Rimuovere il paraurti. NB.: Scollegare i collegamenti della luce della targa, prima di rimuovere il paraurti. Tagliare la parte inferiore del paraurti secondo la sagoma.
3. Rimuovere la barra del paraurti ed i suoi fermi. La barra non necessita di essere rimontata!
4. Fissare manualmente le estremità ai montanti del telaio, come indicato in figura.
5. Fissare manualmente la staffa alle estremità, come indicato in figura.
6. Serrare tutti i bulloni con una chiave dinamometrica.
7. Effettuare i collegamenti elettrici.
8. Rimontare il paraurti. Reinscrivere nel bagagliaio il longherone in plastica ed il rivestimento laterale e rimontare i fanali posteriori.
9. Montare la sfera e la piastra di connessione, come illustrato in figura.
10. Serrare i bulloni con una chiave dinamometrica.

AUDI A3 QUATTRO(4wd) 99- Sedan

1. Rimuovere il longherone in plastica.
2. Rimuovere i 13 fermi del paraurti.
3. Rimuovere la barra del paraurti. La barra non necessita di essere rimontata! Tagliare i due bulloni inferiori che collegano il corpo alla barra.
4. Fissare manualmente le estremità ai montanti del telaio, come indicato in figura.
5. Fissare manualmente la staffa alle estremità, come indicato in figura.
6. Serrare tutti i bulloni con una chiave dinamometrica.
7. Effettuare i collegamenti elettrici.
8. Rimontare il paraurti ed il longherone in plastica.
9. Montare la sfera e la piastra di connessione, come illustrato in figura.
10. Serrare i bulloni con una chiave dinamometrica.

Coppia di serraggio per viti e dadi (8.8):

M10	46 Nm
M14	125 Nm
(10,9):	
M10	60 Nm (dadi autobloccanti)

SEAT LEON 4x4 01-

1. Rimuovere la tappezzeria laterale ed il rivestimento in plastica dal bagagliaio.
2. Rimuovere il paraurti e segarlo secondo la sagoma.
Note ! Staccare il gruppo di illuminazione della targa.
3. Rimuovere la stanga paraurti, questa non dovrà essere rimontata.
4. Ritagliare la copertura interna, secondo la sagoma.
5. Avvitare manualmente le estremità ai montanti del telaio del veicolo.
Vedi figura.
6. Fissare la staffa alla estremità. Vedi figura.
7. Serrare tutti i bulloni con una chiave dinamometrica.
8. Montare il paraurti.
9. Fissare l'alloggiamento e la piastra di collegamento. Vedi figura.
Serrare tutti i bulloni con una chiave dinamometrica.
10. Riposizionare la tappezzeria laterale ed il rivestimento in plastica.

N.B.

- * Per eventuali necessari adattamenti "del veicolo" si consiglia di consultare il fornitore.
- * Rimuovere lo strato di materiale isolante dai punti d'attacco.
- * Qualità dei bulloni 8.8 - dadi 8 salvo altre istruzione (vedi istr. di montaggio 10.9/10).
- * Non dimenticare di interporre le apposite rondelle.
- * Per il peso complessivo trainabile della Vostra vettura, consultate il Vostro rivenditore autorizzato.
- * É consigliabile controllare e riserrare la bulloneria dopo circa 1000 km (di uso del gancio).
- * Praticando i fori, prestare attenzione e non danneggiare i cavi del freno e del carburante.
- * Rimuovere, se presenti, i coperchietti in plastica dai dadi di saldatura per punto.



Istruzioni da conservare

Dispositivo di traino tipo: P.C. Brink 3834
Per autoveicoli: VW Bora 4-motion sdn ; 2000 ->
Tipo funzionale:
Classe e tipo di attacco: A50-X
Approvazione N.: e11 00-2667
Valore D: 8,7 kN
Carico max. verticale S: 75 kg
Larghezza rimorchiabile: Per il triano di caravans o TATS e'
consentita una larghezza di 2.50 m
vedì carta di circolazione dell' autoveicolo
Massa rimorchiabile:

DICHIARAZIONE DI CORRETTO

MONTAGGIO.....li.....

Si dichiara che il dispositivo di attacco tipo.....

In fede è stato installato sull' auto veicolo.....

.....targa.....

in conformità alle prescrizioni sia del costruttore del veicolo che del costruttore del dispositivo stesso.

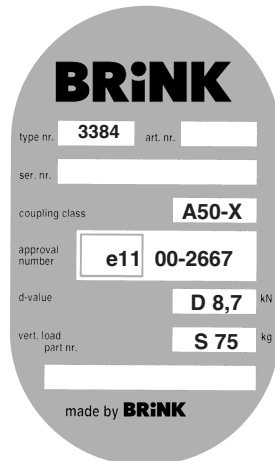



Klasa urządzenia sprzęgającego : A 50-X
Numer badania : e11 00-2667
Wartosc-D : 8,7 kN
Dopuszczalny uciąg zwD : 1600 kg
Nacisk na kule : 75 kg

INSTRUKCJA MONTAŻOWA: VW Golf IV 4-motion sedan / variant

1. W bagażniku zdemontować osłony boczne oraz tylne światła.
2. Zdemontować zderzak. Uwaga: Przed demontażem zderzaka rozłączyć przewody oświetlenia tablicy rejestracyjnej. Według szablonu wyciąć element z dolnej części zderzaka.
3. Obudowę wewnętrzną zderzaka oraz jej mocowanie zdemontować. Elementy te nie będą ponownie wykorzystywane.
4. Mocowania przykręcić do belki podwozia. Patrz rysunek.
5. Belkę poprzeczną przykręcić do mocowań. Patrz rysunek.
6. Wszystkie śruby dokręcić z odpowiednim momentem obrotowym.
7. Podłączyć przewody.
8. Zamontować zderzak. Ponownie zamontować obudowy boczne w bagażniku.
9. Według rysunku przykręcić kulę oraz podstawę pod gniazdo.
10. Wszystkie śruby dokręcić z odpowiednim momentem obrotowym.

AUDI A3 QUATTRO(4wd) 99- Sedan

1. Zdemontować obudowę.
2. Ze zderzaka zdemontować 13 mocowań.
3. Zdemontować obudowę wewnętrzną zderzaka, która nie będzie ponownie wykorzystywana. Według rysunku wyciąć ze zderzaka dolny element.
4. Mocowania przykręcić do belki podwozia. Patrz rysunek.
5. Belkę poprzeczną przykręcić do mocowań. Patrz rysunek.
6. Wszystkie śruby dokręcić z odpowiednim momentem obrotowym.
7. Podłączyć przewody.
8. Przykręcić zderzak oraz obudowę.
9. Według rysunku przykręcić kulę haka holowniczego oraz podstawę pod gniazdo.
10. Wszystkie śruby przykręcić z odpowiednim momentem obrotowym.

Momenty obrotowe dla dokręcania śrub i nakrętek (8.8):

M10	46 Nm
M14	125 Nm
(10,9):	
M10	60 Nm (dla nakrętek samo kontruujących)

Seat Leon 4x4 01-

1. Z bagażnika usunąć ściankę boczną oraz obudowę z tworzywa sztucznego.
2. Zdemontować zderzak, a następnie wyciąć ze zderzaka element zaznaczony na szablonie. Uwaga! Rozłączyć przewody oświetlenia tablicy rejestracyjnej.
3. Zdemontować belkę zderzaka. Belka ta nie będzie ponownie wykorzystywana.
4. Według szablonu wyciąć element w pokrywie zderzaka.
5. Końce umocować do podłużnic (patrz rysunek).
6. Belkę poprzeczną przymocować do końców (patrz rysunek).
7. Wszystkie śruby dokręcić z odpowiednim momentem obrotowym.
8. Zamontować zderzak.
9. Zamontować siedzisko kuli oraz elektryczną podstawę pod gniazdo (patrz rysunek). Wszystkie śruby dokręcić z odpowiednim momentem obrotowym.
10. Ponownie zamontować ściankę boczną oraz obudowę z tworzywa sztucznego.

Wskazówki:

- Po przejechaniu 1000 km dokręcić wszystkie elementy skręcane.
- Podczas ewentualnych odwiertów upewnić się czy w pobliżu nie znajdują się przewody instalacji elektrycznej.
- Wszystkie ubytki powłoki lakierniczej zabezpieczyć przed korozją.
- Należy wyjąć ewentualne plastikowe zasłepki w punktach przyspawanych nakrętek.
- Stosować nakrętki oraz śruby gatunkowe dostarczone w komplecie.
- Utrzymywać kulę w czystości, oraz pamiętać o regularnym jej smarowaniu.
- Hak holowniczy zarejestrować w stacji diagnostycznej.

Zastosowanie się do powyższych wskazań gwarantuje Państwu bezpieczeństwo, niezawodność i sprawność naszego wyrobu przez cały okres jego użytkowania.

Template Golf IV
4 motion sedan

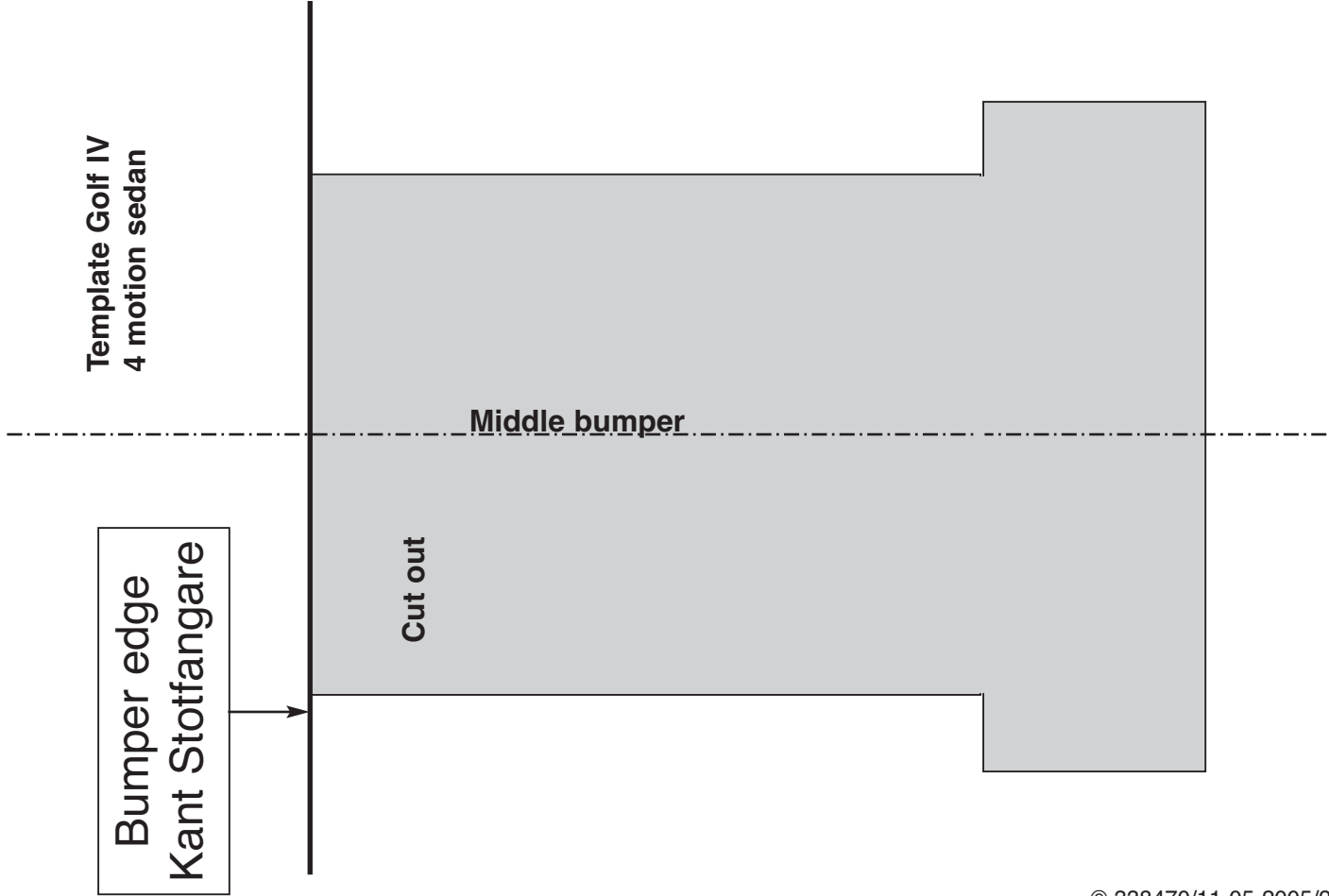

Bumper edge
Kant Stotfangare

Cut out

Middle bumper

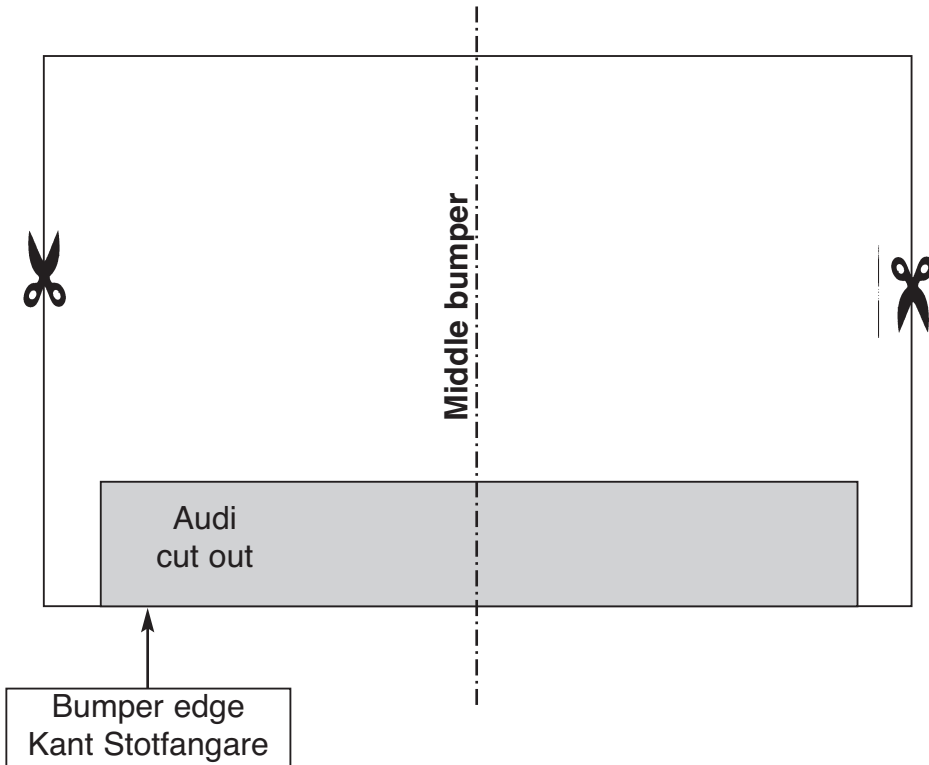

Template Golf IV
4 motion variant

Bumper edge
Kant stötfångare

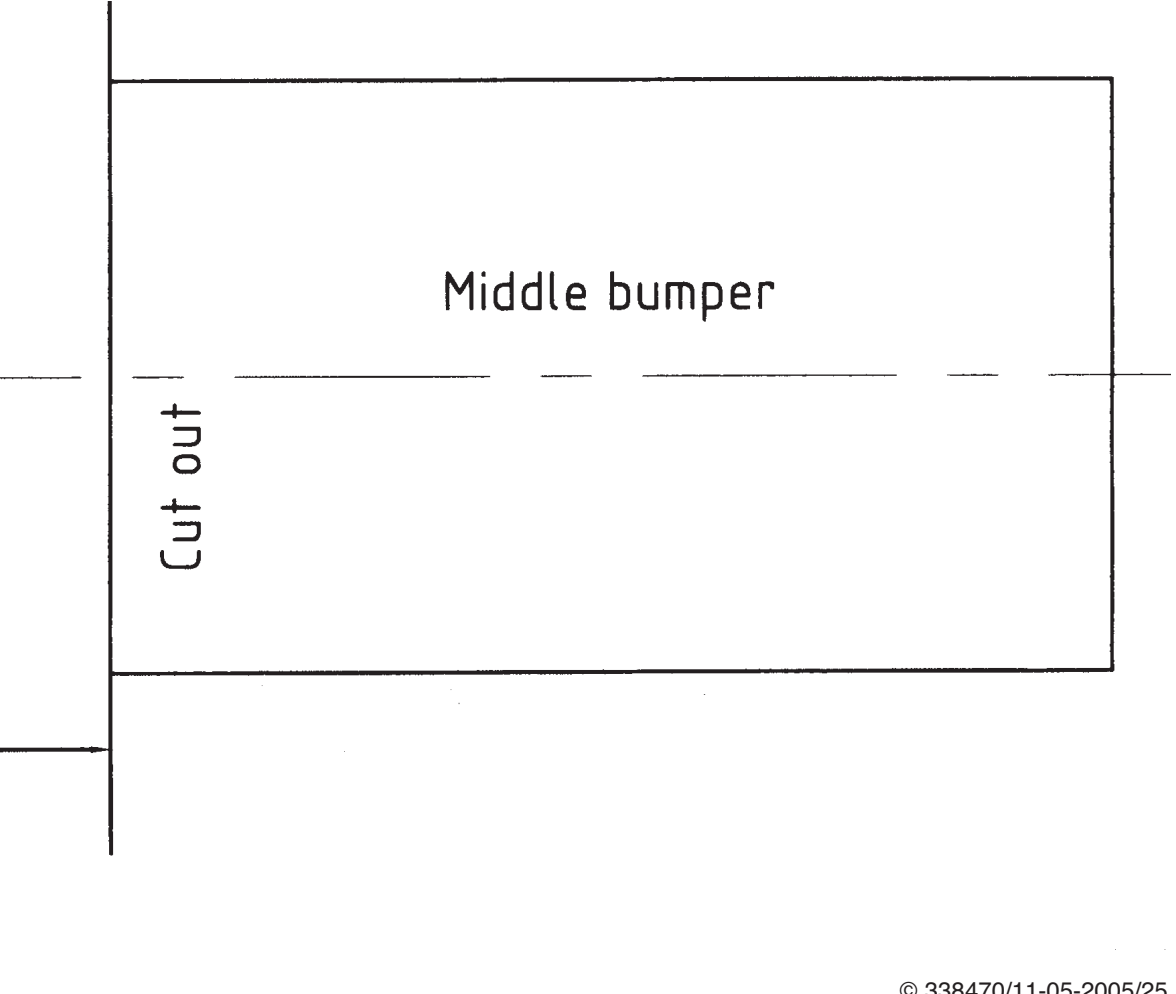

BUMPER TEMPLATE: Seat Leon 4x4 01-

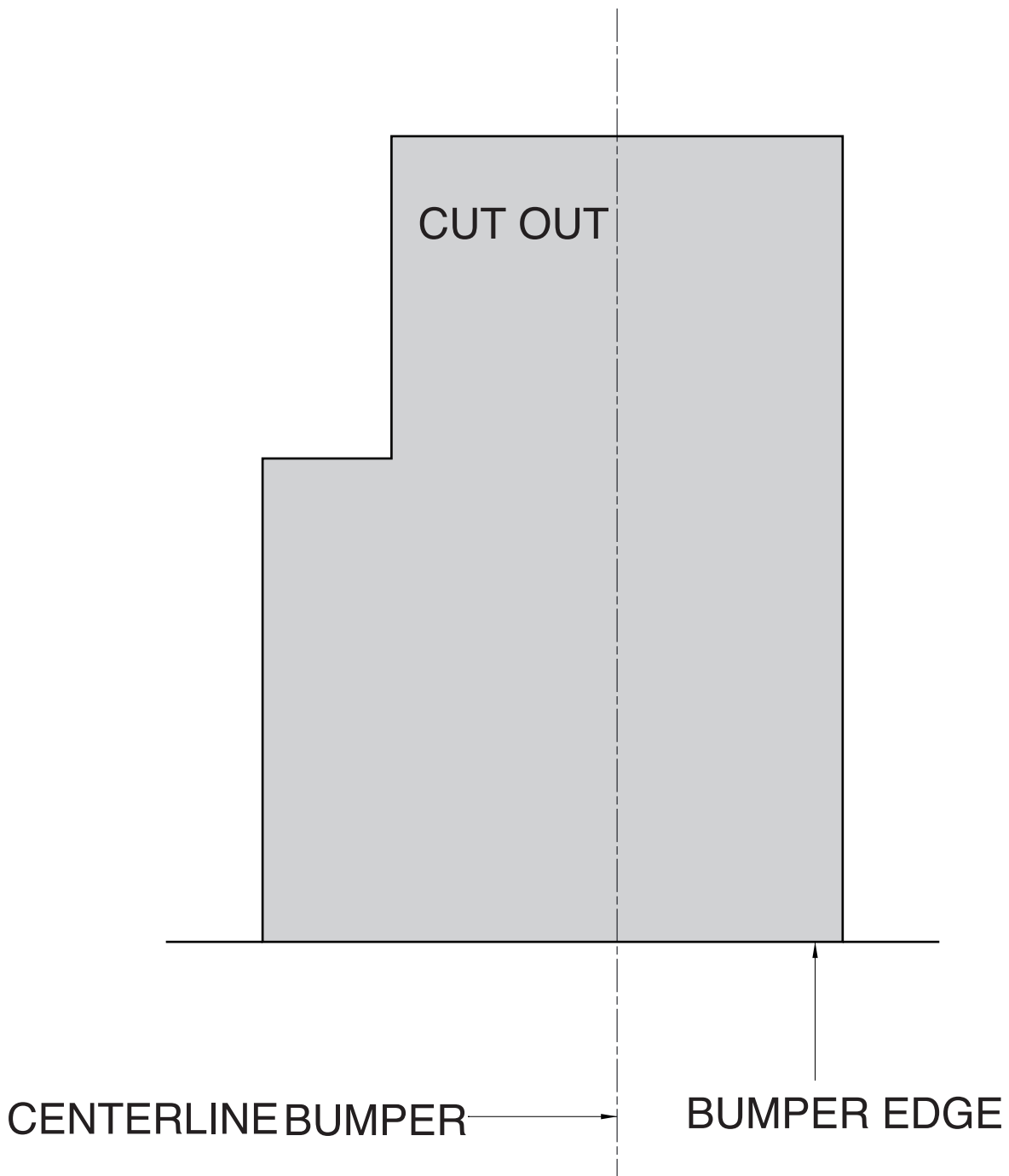

Place on outside bumper

CONCEALING TEMPLATE: Seat Leon 4x4 01-

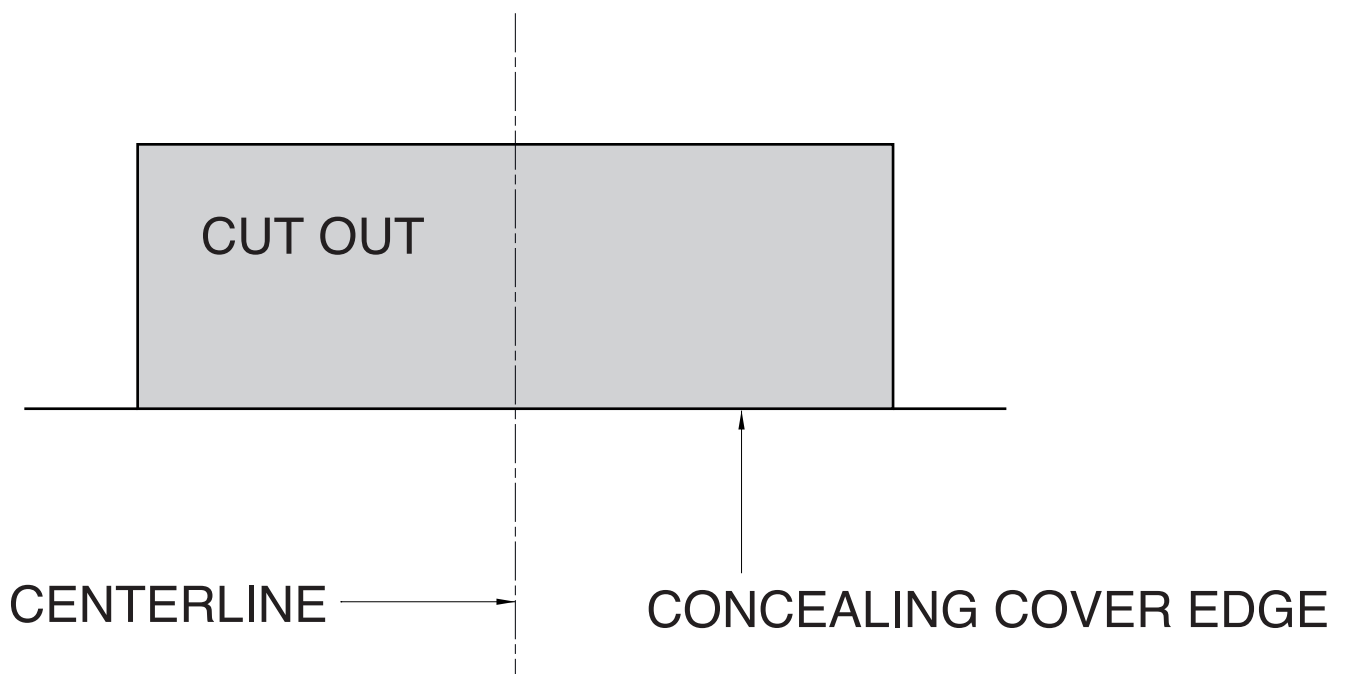

Place on outside cover
concealing